

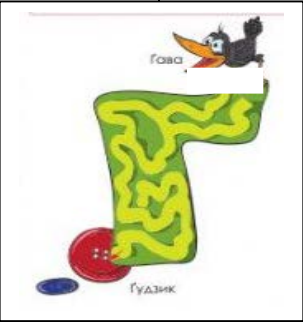



Содржини и поими	Стандарди за оценување	Часови и дата на реализација	Сценарио на часот	Средства	Следење на напредокот
<p>1. Препознавање на големи и мали печатни букви Г г , Б б</p> 	<p>Чита зборови, реченици, текстови напишани со изучените букви. • Одговара на едноставни прашања во врска со прочитан текст. • Поставува прашања во врска со прочитаниот текст.</p>	<p>1 1.11.2021</p>	<p>Воведни активности</p> <p>Работен лист - Пронајди ги сите изучени букви Кој прв ќе открие кои букви остануваат не заокружени? Констатираат дека буквите Г г Б б останаа слободни Истакнување на целта</p> <p>Главна активност</p> <p>Читање на песничка “Гулаб” Разговор за содржината на песната Извлекуваме зборови , ги анализираме , запишуваме Учениците новите букви ги пишуваат на бел лист , од кој после правиме гулаби и ги летаме Следи составување на зборови , реченици, скалила ...</p> <p>Завршна активност</p> <p>Читање на песничката и меморирање , илустрирање итн. Лавиринти , боенки исл...</p> <p>Вежби во пишување Мојата лента со букви</p>  <p>Рефлексија</p>	<p>Табла, компјутер. Предмети со геометриски и други форми од кои може да се состават буквите од македонската азбука Наставни листови, плакати, постери, илустрации со слики (одделени или во низа) поврзани со содржините и активностите</p> 	<p>Усни одговори на прашања во дискусија</p> <p>Придонес во групните активности</p> <p>Придонес во изведување на заклучоци</p>

Содржини и поими	Стандарди за оценување	Часови и дата на реализација	Сценарио на часот	Средства	Следење на напредокот
<p>2. Препознавање на големи и мали печатни букви Ј ј З з</p>	<p>Чита зборови, реченици, текстови напишани со изучените букви. • Одговара на едноставни прашања во врска со прочитан текст. • Поставува прашања во врска со прочитаниот текст.</p>	<p>1</p>	<p>Воведни активности Расфрлана секвенца</p> <p>Гледам ...гледам....букви од кои треба да се состави збор. Кој ќе ми помогне? Расфрлани повеќе букви ,учениците составуваат зборови и ги читаат. Издвојувам дел од зборовите каде ги има новите букви и ги пишувам на табла.</p> <p style="text-align: center;">јаболко змија воз Јана Зоран</p> <p>Главна активност Следи анализа на гласовна анализа на зборовите и демонстрирање на пишувањето на новите букви . Учениците пишуваат во своите тетратки прво буквите , а потоа и зборови , реченици . Анализа на реченицата (акустична и визуелна анализа на зборовите во реченицата) Следи читање на текстот од РЛ Краток разговор за содржината на текстот. Штафетно читање .</p> <p>Завршна активност</p> <p>Следат активности со пишување на новите букви Препиши и дополни (зборови , реченици)</p> <p>Рефлексија</p>	<p>Табла, компјутер. Предмети со геометриски и други форми од кои може да се состават буквите од македонската азбука Наставни листови, плакати, постери, илустрации со слики (одделени или во низа) поврзани со содржините и активностите</p>	<p>Усни одговори на прашања во дискусија</p> <p>Придонес во групните активности</p> <p>Придонес во изведување на заклучоци</p>

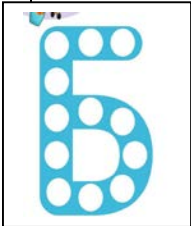
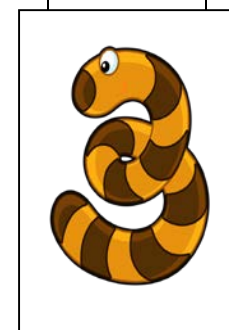
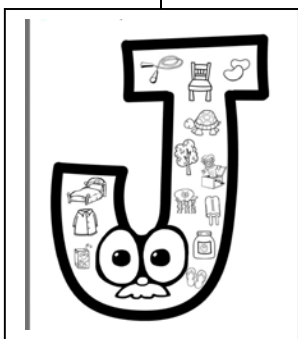
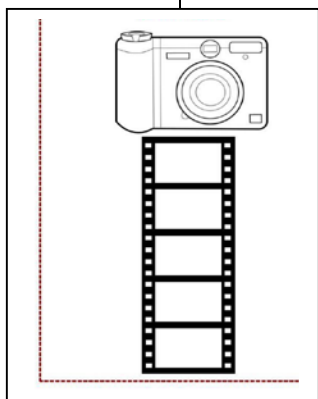

Содржини и поими	Стандарди за оценување	Часови и дата на реализација	Сценарио на часот	Средства	Следење на напредокот
3. Вежби за читање	<p>Чита зборови, реченици, текстови напишани со изучените букви.</p> <ul style="list-style-type: none"> • Одговара на едноставни прашања во врска со прочитан текст. • Поставува прашања во врска со прочитаниот текст. 	<p>1</p> <p>2021</p>	<p>Воведни активности</p> <p>Насоки што ќе работиме на овој час , избор на текстови</p> <p>Пишување кодирани пораки</p> <p>Главна активност</p> <p>Слободни активности</p> <p>Секој ученик избира своја задача , избира текст што ќе го чита</p> <p>Чита зборови, реченици, текстови напишани со изучените букви.</p> <p>Одговара на едноставни прашања во врска со прочитан текст.</p> <p>Поставува прашања во врска со прочитаниот текст.</p> <p>Учениците препишуваат реченици, од наставен лист или табла, составени од зборови од изучените букви. Наставникот диктира кратки реченици составени од зборови од изучените букви.</p> <p>Ученикот именува производи од пазар, ги групира именуваните производи (на пример, овошја и зеленчук) и пишува список за пазарање.</p> <p>Учениците користат картички со точка, со прашалник и со извичник за да означат каква е реченицата која им ја чита наставникот. Потоа истите реченици наставникот ги диктира, а учениците ги пишуваат во тетратките, користејќи ги соодветните интерпункциски знаци.</p> <p>Учениците читаат самостојно краток текст и одговараат на прашања за него.</p> <p>Учениците читаат краток текст и самостојно поставуваат прашања за него.</p> <p>Завршна активност</p> <p>Тегличка со зборови</p> <p>Прочитај што ти напишав , кодирани пораки</p> <p>Рефлексија</p>	<p>Табла, компјутер.</p> <p>Предмети со геометриски и други форми од кои може да се состават буквите од македонската азбука</p> <p>Наставни листови, плакати, постери, илустрации со слики (одделени или во низа) поврзани со содржините и активностите</p>	<p>Усни одговори на прашања во дискусија</p> <p>Придонес во групните активности</p> <p>Придонес во изведување на заклучоци</p>

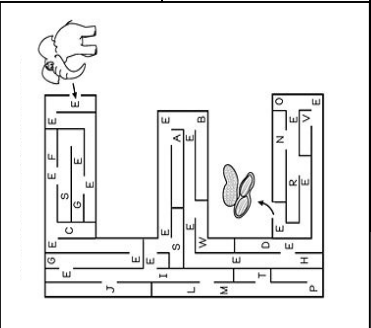

Содржини и поими	Стандарди за оценување	Часови и дата на реализација	Сценарио на часот	Средства	Следење на напредокот
<p>4. Препознавање на големи и мали печатни букви Ж, Ш</p>	<p>Чита зборови, реченици, текстови напишани со изучените букви. • Одговара на едноставни прашања во врска со прочитан текст. • Поставува прашања во врска со прочитаниот текст.</p>	<p>1</p>	<p>Воведни активности</p> <p>Го прегледувам домашното задолжение. На таблата запишувам зборови со изоставени букви за дополнување и разни илустрации кои почнуваат на буквите Жж, Шш. Учениците излегуваат на табла и ги дополнуваат. Ја определуваме местоположбата на горенаведените букви.</p> <p>Главна активност</p> <p>Запишување на зборови со новите печатни букви. Запишување на реченици. Анализа на реченицата (акустична и визуелна анализа на зборовите во реченицата)</p> <p>Завршна активност</p> <p>Следат активности со пишување на новите букви Жж, Шш</p> <p>За домашна работа да се напишат по 2 реда со буквите Жж, Шш и да се напишат зборовите од учебникот.</p> <p>Рефлексија</p>	<p>Табла, компјутер. Предмети со геометриски и други форми од кои може да се состават буквите од македонската азбука Наставни листови, плакати, постери, илустрации со слики (одделени или во низа) поврзани со содржините и активностите</p>	<p>Усни одговори на прашања во дискусија</p> <p>Придонес во групните активности</p> <p>Придонес во изведување на заклучоци</p>
					

Содржини и поими	Стандарди за оценување	Часови и дата на реализација	Сценарио на часот	Средства	Следење на напредокот
<p>13. Вежби за читање и пишување</p> <p>Обработка на текстот „Нела и буквата Ж,,</p>	<p>Чита зборови, реченици, текстови напишани со изучените букви. •</p> <p>Одговара на едноставни прашања во врска со прочитан текст. •</p> <p>Поставува прашања во врска со прочитаниот текст.</p>	1	<p>Воведни активности:</p> <p>Разговор: Во кој период од денот пишувате домашна задача? Каде пишувате? Со кого пишувате? Дали пишувате во тишина или не? Најава на текстот</p> <p>Главна активност</p> <p>Читање на текстот од страна на двајца ученици. Објаснување на непознати зборови доколку има. Разговор по неговата содржина Што пишувала Нела? Кој влегол во собата? Што прашал татко и? Кога прашал повторно Нела што одговорила? Зошто сакал татко и да ја искара? Зошто не ја искарал? Определување на ликови и локализација на настанот.</p> <p>Завршна активност</p> <p>Читање на текстот од страна на неколку ученици. Текстот да се препише и да се научи убаво да се чита.</p> <p>Учиме со Софија https://www.literatura.mk/ListBooksforCategory.aspx?cat=171&displayName= https://www.literatura.mk/BookDetails.aspx?Pr=13530</p> <p>Рефлексција</p>	<p>Табла, компјутер. Предмети со геометриски и други форми од кои може да се состават буквите од македонската азбука Наставни листови, плакати, постери, илустрации со слики (одделени или во низа) поврзани со содржините и активностите</p>	<p>Усни одговори на прашања во дискусија</p> <p>Придонес во групните активности</p> <p>Придонес во изведување на заклучоци</p>

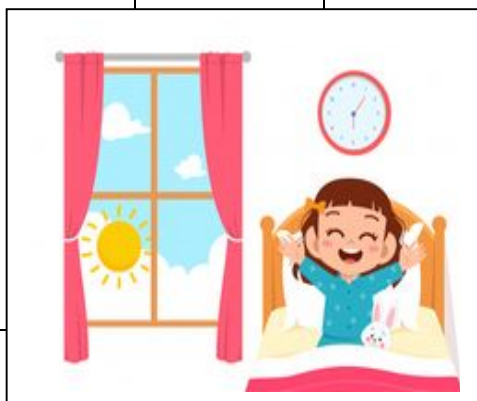

Содржини и поими	Стандарди за оценување	Часови и дата на реализација	Сценарио на часот	Средства	Следење на напредокот
<p>5. Препознавање на големи и мали печатни букви Ч ч Ц ц</p>	<p>Чита зборови, реченици, текстови напишани со изучените букви. • Одговара на едноставни прашања во врска со прочитан текст. • Поставува прашања во врска со прочитаниот текст.</p>	<p>1</p>	<p>Воведни активности Поведувам разговор со учениците: Кои букви досега ги изучивме? Ги набројуваат ...и за да се потсетиме следува пеење на азбуката и најава на новата наставна содржина.</p> <p>Главна активност Учениците следат кратка презентација преку која се воведуваат во часот и воедно ги повторуваат буквите. На таблата ги запишувам зборовите кои се дадени во РЛ Цвета цвеќе црта чанта чешел мече човек Пред да им дадам дополнителни насоки за предвидената вежба, ја разгледуваме илустрацијата од РЛ и разговараме за неа. На таблата ги запишувам и следниве реченици: цветан отиде на Планина. во градината има Цвеќе. Човекот и кучето се најверни другари.</p> <p>Учениците на таблата и во своите тетратки ги исправаат грешките</p> <p>Завршна активност Учениците ги пишуваат буквите , составуваат зборови а потоа следи составување реченици од претходно запишаните зборви, најпрво во тетратката а потоа ги запишуваме и на табла Читање на текстот во учебникот . Прво читам јас , а потоа тие. За крај обои ги буквите и лавиринти</p> <p>Рефлексија</p>	<p>Табла, компјутер. Предмети со геометриски и други форми од кои може да се состават буквите од македонската азбука Наставни листови, плакати, постери, илустрации со слики (одделени или во низа) поврзани со содржините и активностите</p>	<p>Усни одговори на прашања во дискусија</p> <p>Придонес во групните активности</p> <p>Придонес во изведување на заклучоци</p>

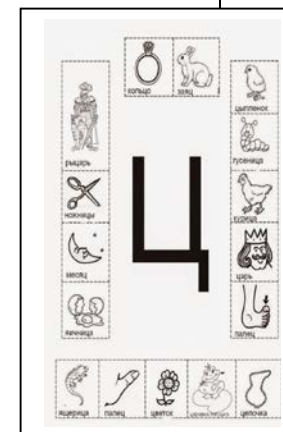

Содржини и поими	Стандарди за оценување	Часови и дата на реализација	Сценарио на часот	Средства	Следење на напредокот
<p>6. Дискриминација и артикулација на гласовите вежби</p>	<p>Чита зборови, реченици, текстови напишани со изучените букви. • Одговара на едноставни прашања во врска со прочитан текст. • Поставува прашања во врска со прочитаниот текст.</p>	<p>1</p>	<p>Воведни активности</p> <p>Игра: „На буква, на буква...“ Игри Штрак, штрак Артикулација и дискриминација на гласовите во вежби</p> <p>Главна активност</p> <p>Следи анализа и опис на слика „Во шума“ Наставникот чита наглас. Видови прашања - Разговор по неговата содржина: Кој шетал низ блиската шума? Што се слушало само? Што паднало од дрвото? Дрвото со што било полно? Жарко што извикал? Што уште виделе во шумата? Дедо им што им кажал? Што приготвила баба им ? Читање на текстот од страна на учениците.</p> <p>Завршна активност: Разговор: Главни ликови, настан, место,</p> <p>Рефлексија</p>	<p>Табла, компјутер. Предмети со геометриски и други форми од кои може да се состават буквите од македонската азбука Наставни листови, плакати, постери, илустрации со слики (одделени или во низа) поврзани со содржините и активностите</p>	<p>Усни одговори на прашања во дискусија</p> <p>Придонес во групните активности</p> <p>Придонес во изведување на заклучоци</p>



Содржини и поими	Стандарди за оценување	Часови и дата на реализација	Сценарио на часот	Средства	Следење на напредокот
<p>7. Препознавање на големи и мали печатни букви Ќ ќ Ѓ ѓ</p>	<p>Чита зборови, реченици, текстови напишани со изучените букви. • Одговара на едноставни прашања во врска со прочитан текст. • Поставува прашања во врска со прочитаниот текст.</p>	<p>1</p>	<p>Воведни активности</p> <p>Го прегледувам домашното задолжение. На таблата запишувам зборови со изоставени букви за дополнување и разни илустрации кои почнуваат на буквите Ќќ и Ѓѓ. Учениците излегуваат на табла и ги дополнуваат. Ја определуваме местоположбата на горе наведените букви.</p> <p>Главна активност</p> <p>Запишување на зборови со новите печатни букви. Запишување на реченици.</p> <p>Анализа на реченицата (акустична и визуелна анализа на зборовите во реченицата)</p> <p>Учениците правилно ги пишуваат новите букви, и правилно запишуваат неколку реченици со досега изучените букви.</p> <p>Завршна активност</p> <p>Следат активности со пишување на новите букви Ќќ и Ѓѓ.</p> <p>Активности за нареден час: За домашна работа да се напишат по 2 реда со буквата Ќќ и Ѓѓ и да се напишат зборовите од учебникот.</p> <p>Рефлексција</p>	<p>Табла, компјутер. Предмети со геометриски и други форми од кои може да се состават буквите од македонската азбука</p> <p>Наставни листови, плакати, постери, илустрации со слики (одделени или во низа) поврзани со содржините и активностите</p>	<p>Усни одговори на прашања во дискусија</p> <p>Придонес во групните активности</p> <p>Придонес во изведување на заклучоци</p>

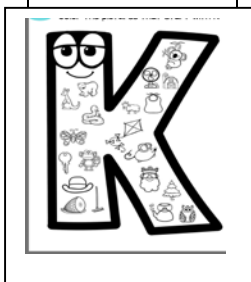

Содржини и поими	Стандарди за оценување	Часови и дата на реализација	Сценарио на часот	Средства	Следење на напредокот
<p>8. Препознавање на големи и мали печатни букви Њ њ Љ љ</p>	<p>Чита зборови, реченици, текстови напишани со изучените букви. • Одговара на едноставни прашања во врска со прочитан текст. • Поставува прашања во врска со прочитаниот текст.</p>	1	<p>Воведни активности Поттикнување говорна игра: „На буква, на буква...“. Најавување на целта: обработка на големата и мала печатна буква Љ љ и Њ њ.</p> <p>Главна активност Презентација на слики кои ги содржат буквите Љ љ и Њ њ. Запишување на зборови кои ги содржат новите букви и демонстрирање на начинот на правилно пишување на графичките симболи на буквите на табла. Љупка, љубичица, Љуботен, Њујорк, коњ, свиња, Тања Ги изговараме правилно гласовите, а потоа и составуваме реченици со горе запишаните зборови. 1. Тања јава коњ. 2. Љупка ги полева љубичиците со вода . 3. Њујорк е голем град. Учениците ги воочуваат буквите Љ љ и Њ њ во нив, а потоа во тетратката пишуваат по два реда. Завршна активност ги поправаат грешките: Љуба _____ свиња _____ Љупчо _____ љубов _____ Разгледување и разговор според илустрацијата во учебникот. усвојување на големите и мали печатни букви Љ љ и Њ њ, правилно изговарање на истите.</p> <p>Рефлексија</p>	<p>Табла, компјутер. Предмети со геометриски и други форми од кои може да се состават буквите од македонската азбука Наставни листови, плакати, постери, илустрации со слики (одделени или во низа) поврзани со содржините и активностите</p>	<p>Усни одговори на прашања во дискусија</p> <p>Придонес во групните активности</p> <p>Придонес во изведување на заклучоци</p>

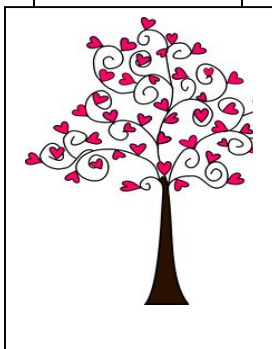

Содржини и поими	Стандарди за оценување	Часови и дата на реализација	Сценарио на часот	Средства	Следење на напредокот
<p>10. Говорна вежба Читам и пишувам</p>	<p>Чита зборови, реченици, текстови напишани со изучените букви. • Одговара на едноставни прашања во врска со прочитан текст. • Поставува прашања во врска со прочитаниот текст.</p>	<p>1</p>	<p>Воведни активности</p> <p>Се истакнуваат изучените букви. Учениците ги набројуваат. Од нив учениците составуваат зборови кои ги запишуваме на табла.</p> <p>Главна активност</p> <p>Учениците составуваат реченици кои ги запишувам на табла, а тие ги запишуваат во училишните тетратки. Учениците добиваат наставен лист. Наставникот им дава упатства за решавање и тие почнуваат со самостојна работа. По завршената работа наставникот ги собира наставните листови. Запишување на речениците од наставниот лист на табла.</p> <p>Завршна активност</p> <p>Да состават десет реченици од изучените букви</p> <p style="text-align: center;">за графомоторика и вештини сечи-лепи</p> <p>https://www.literatura.mk/BookDetails.aspx?Pr=13334 https://www.literatura.mk/BookDetails.aspx?Pr=13335</p> <p>Рефлексија</p>	<p>Табла, компјутер. Предмети со геометриски и други форми од кои може да се состават буквите од македонската азбука. Наставни листови, плакати, постери, илустрации со слики (одделени или во низа) поврзани со содржините и активностите</p>	<p>Усни одговори на прашања во дискусија</p> <p>Придонес во групните активности</p> <p>Придонес во изведување на заклучоци</p>

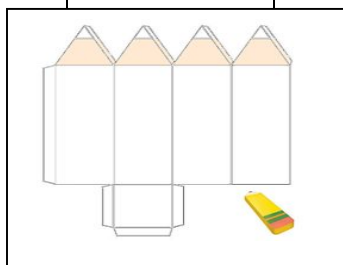

Содржини и поими	Стандарди за оценување	Часови и дата на реализација	Сценарио на часот	Средства	Следење на напредокот
<p>11. Препознавање на големи и мали печатни букви Ф ф Х х</p>	<p>Чита зборови, реченици, текстови напишани со изучените букви. • Одговара на едноставни прашања во врска со прочитан текст. • Поставува прашања во врска со прочитаниот текст.</p>	<p>1</p>	<p>Воведни активности По прегледот на домашното задолжение, на таблата цртам предмети кои започнуваат или ги содржат буквите Ф, Х и S. Под нив ги запишувам имињата на предметите со изоставување на горе наведените букви. Учениците ги откриваат буквите и ги запишуваме со црвена креда.</p> <p>Главна активност Следува ИКТ презентација преку која учениците воочуваат разни предмети кои ги содржат овие букви и класифицираат на кое место се наоѓа буквата (почеток, средина, крај). По презентацијата на таблата ги запишувам буквите Фф, Хх и Ss и објаснувам со кои елементи се пишуваат. Запишување на зборови со овие букви – Фабрика, фока, хор, шах, Христијан, ѕвезда, свонче, Свонко Следува самостојна работа од учениците – пишување на два реда со новите букви и запишување на зборовите.</p> <p>Завршна активност Од дадените зборови учениците прво усно а потоа и писмено составуваат реченици во своите тетратки. Во нашиот град има фабрика. Христијан е фудбалер. Силно светна ѕвезда на небото....</p> <p>Активности за нареден час: Да се напишат по два реда Фф, Хх и Ss и 15 реченици со употреба на буквите.</p> <p>Рефлексија</p>	<p>Табла, компјутер. Предмети со геометриски и други форми од кои може да се состават буквите од македонската азбука Наставни листови, плакати, постери, илустрации со слики (одделени или во низа) поврзани со содржините и активностите</p>	<p>Усни одговори на прашања во дискусија</p> <p>Придонес во групните активности</p> <p>Придонес во изведување на заклучоци</p>



Содржини и поими	Стандарди за оценување	Часови и дата на реализација	Сценарио на часот	Средства	Следење на напредокот
<p>12. Препознавање на големи и мали печатни букви Џ џ S s</p>	<p>Чита зборови, реченици, текстови напишани со изучените букви. • Одговара на едноставни прашања во врска со прочитан текст. • Поставува прашања во врска со прочитаниот текст.</p>	<p>1</p>	<p>Воведни активности</p> <p>Набљудување и именување на сликата “ Врпчето Џивко” Читање на зборовите под сликата Се издвојува еден збор и го пишуваме на табла .</p> <p>Главна активност</p> <p>Се врши акустична и визуелна анализа. Доаѓаме до новиот глас и го вежбаме неговиот изговор Џ џ S s</p> <p>Демонстрирам пишување на буквите Учениците го увежбуваат пишувањето на новите букви Потоа составуваат зборови , реченици ...Напомена Не треба да се допушти пеење при считувањето на буквите , туку зборот да се изговара природно .</p> <p>Завршна активност</p> <p>Часот завршува со дидактички задачи во Рл Спојувалки , лавиринти , боење на букви .</p> <p>Рефлексија</p>	<p>Табла, компјутер. Предмети со геометриски и други форми од кои може да се состават буквите од македонската азбука Наставни листови, плакати, постери, илустрации со слики (одделени или во низа) поврзани со содржините и активностите</p>	<p>Усни одговори на прашања во дискусија</p> <p>Придонес во групните активности</p> <p>Придонес во изведување на заклучоци</p>

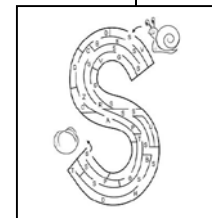
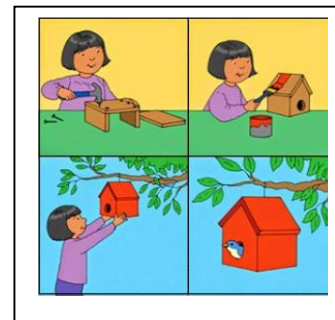

Содржини и поими	Стандарди за оценување	Часови и дата на реализација	Сценарио на часот	Средства	Следење на напредокот
<p>13. Диктат</p>	<p>Чита зборови, реченици, текстови напишани со изучените букви. • Одговара на едноставни прашања во врска со прочитан текст. • Поставува прашања во врска со прочитаниот текст.</p>	<p>1</p>	<p>Воведни активности</p> <p>По проверката на домашната задача, поведувам разговор со учениците за досегашната работа: Дали имате потешкотии при пишувањето на зборови и реченици? Кога се употребува голема буква? Што стои на крајот од реченицата? Која реченица е расказна реченица?</p> <p>Главна активност</p> <p>Ја истакнувам целта на часот. Учениците ги подготвуваат своите тетратки за диктат. Им читам реченици со буквите кои се досега изучени а учениците внимателно ме следат и запишуваат. Се работи самостојно, Доколку има потреба се повторува прочитаната реченица.</p> <p>Завршна активност</p> <p>Проверка на диктатот и разговор за направените грешки. Активности за нареден час: Да се препише точно диктатот.</p> <p>Рефлексија</p>	<p>Табла, компјутер. Наставни листови, плакати, постери, илустрации со слики (одделени или во низа) поврзани со содржините и активностите</p>	<p>Усни одговори на прашања во дискусија</p> <p>Придонес во групните активности</p> <p>Придонес во изведување на заклучоци</p>



Содржини и поими	Стандарди за оценување	Часови и дата на реализација	Сценарио на часот	Средства	Следење на напредокот
<p>15. Пишување на едноставни зборови</p>	<p>Чита зборови, реченици, текстови напишани со изучените букви. • Одговара на едноставни прашања во врска со прочитан текст. •</p>	<p>1</p>	<p>Воведни активности - <i>Говорна игра</i> за откривање на испуштените гласови во сите три положби во зборот (иницијална, медијална и финална). Употреби: ц, s, з, с, ч, џ, ш, ќ, ѓ, л, љ, њ, р во следните зборови. Месе _ , цве_е, сви_а _амец, ве_и _ал, мо_ков _везди , ма_ло, _убеница, _убица, _емпер, ИЦ: Дискриминација на гласовите - ц, s, с, з, ч, ш, ќ, ѓ, л, љ, њ, р Главна активност Активности за вежбање (дискриминирање и артикулирање) на гласовите во сите три положби на зборот - иницијална, медијална и финална *Игри за имитација на гласови (брмчење, шушкање, имитирање звуци од животни и птици). *Говорна игра: Штрак ...штрак и „Лото“ (изговарање зборови во кои потребниот глас се наоѓа во сите три положби). *Говорна игра: Гледам ...гледам.... Завршна активност Пишување на зборови со гласовите : ц, s, з, с, ч, џ, ш, ќ, ѓ, л, љ, њ, р. Учениците имаат задача да напишат зборови каде ќе ги употребат овие гласови Задача : правилна употреба на овие гласови при пишувањето. техника -Суд на зборови</p> <p>Рефлексија</p>	<p>Табла, компјутер. Предмети со геометриски и други форми од кои може да се состават буквите од македонската азбука Наставни листови, плакати, постери, илустрации со слики (одделени или во низа) поврзани со содржините и активностите</p>	<p>Усни одговори на прашања во дискусија Придонес во групните активности Придонес во изведување на заклучоци</p>

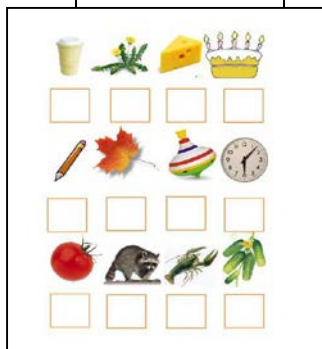

Содржини и поими	Стандарди за оценување	Часови и дата на реализација	Сценарио на часот	Средства	Следење на напредокот
<p>16. Доврши ја приказната “Мара пепелашка“ Извадок од мак. народна приказна</p>	<p>Чита зборови, реченици, текстови напишани со изучените букви. • Одговара на едноставни прашања во врска со прочитан текст. • Поставува прашања во врска со прочитаниот текст.</p>	<p>1</p>	<p>Воведни активности</p> <p>Наставникот создава позитивна емоционална подготовка за обработка на приказната поттикнувајќи разговор :</p> <p>Каков бил животот на луѓето во минатото? На што се грееле? Што јаделе? Каква облека носеле? Од каде ја купувале облеката?</p> <p>Наставникот им раскажува дека од минатото има многу приказни кои народот до ден денс ги раскажува. Еден ученик кажува како се викаат тие приказни кои од колена на колена се пренесуваат од генерација на генерација.</p> <p>Главна активност</p> <p>Најава на приказната</p> <p>Примена на стратегијата „Наставникот чита на глас,“ (читање на приказната од страна на наставникот)</p> <p>При читањето следи пауза со цел поставување предвидувачки прашања:</p> <p>Што и рекла мајка и на Мара пред да оди кај соседите? Кога се вратила кој и ја отворил вратата?</p> <p>По читањето следи објаснување на непознати зборови</p> <p>Разговор по содржината преку</p> <p>Фактички прашања:</p> <p>За кого се зборува во приказната? -Што правеле мајка и Мара секој ден?</p>	<p>Табла, компјутер. Предмети со геометриски и други форми од кои може да се состават буквите од македонската азбука Наставни листови, плакати, постери, илустрации со слики (одделени или во низа) поврзани со содржините и активностите</p>	<p>Усни одговори на прашања во дискусија</p> <p>Придонес во групните активности</p> <p>Придонес во изведување на заклучоци</p>

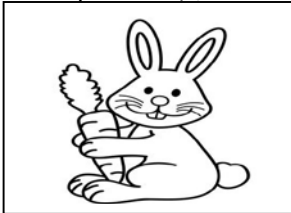

		<p>-Што посакала Мара? -Што и кажала мајка и пред да оди? -Мара дали ја испредила цела волна? -Кој и отворил? Инферентни прашања: -Зошто Мара не ја испредила цела волна? -Зошто мајка и се претворила во крава? Текстот се чита штафетно од страна на неколку ученици. По што следи определување на тема,порака,ликови,време и место на настанот.</p> <p>Завршна активност</p> <p>Учениците добиваат лист на кој треба да одговорат на прашањето:Што е вистинито во оваа приказна ,а што не е вистинито? Откако ќе одгворат во парови разговараат со другарчето,односно го споделуваат одговорот.</p> <p>Да се одговори на прашањата од текстот.</p> <p>Рефлексија</p>		
--	---	--	--	--

Содржини и поими	Стандарди за оценување	Часови и дата на реализација	Сценарио на часот	Средства	Следење на напредокот
<p>17. Дополни , доврши</p>	<p>Чита зборови, реченици, текстови напишани со изучените букви. • Одговара на едноставни прашања во врска со прочитан текст. • Поставува прашања во врска со прочитаниот текст.</p>	<p>1</p>	<p>Воведни активности</p> <p>Запишување на неколку зборови на табла со испуштени букви. т_ева , ма_а, фабри_а , с_он, ав_он Учениците ги дополнуваат буквите.</p> <p>Главна активност</p> <p>Разгледување на илустрациите во учебникот со испуштени повеќе букви.Надодолнување и пишување со точни печатни букви. Запишување на илустрации со зборови во реченица,</p> <p style="text-align: center;">Брз како</p> <div data-bbox="1192 755 1480 966" style="text-align: center;">  </div> <p>Брз како зајак.</p> <p>Завршна активност</p> <p>Работа на лаптопите Тулкид дополнување на зборовите според илустрацијата. Секој ученик самостојно се вклучува, пребарува и работи на Тулкид.</p> <p>Показател на постигањата: Точно дополнети зборови. Проценка на ефектите: У-ците дополнуваат букви во зборот, пишуваат зборови според илустрација, а посебно активни и заинтересирани беа во евалуативниот дел Активност за нареден час: Да напишат 10 реченици со изучените букви и да се препише текстот Другарство поделен на слогови</p> <p>Рефлексија</p>	<p>Табла, компјутер. Предмети со геометриски и други форми од кои може да се состават буквите од македонската азбука Наставни листови, плакати, постери, илустрации со слики (одделени или во низа) поврзани со содржините и активностите</p>	<p>Усни одговори на прашања во дискусија</p> <p>Придонес во групните активности</p> <p>Придонес во изведување на заклучоци</p>



Содржини и поими	Стандарди за оценување	Часови и дата на реализација	Сценарио на часот	Средства	Следење на напредокот
<p>18. Текст Другарство</p>	<p>Чита зборови, реченици, текстови напишани со изучените букви. • Одговара на едноставни прашања во врска со прочитан текст. • Поставува прашања во врска со прочитаниот текст.</p>	<p>1</p>	<p>Воведни активности https://www.youtube.com/watch?v=f_wovbAGIwQ Слушање на песничката за Другарство Активност на наставникот: Разговор за другарството Кој ви е најдобар другар? Дали некогаш сте се скарале со своите другарчиња? Дали ги делите играчките со вашите другарчиња? Играте ли сите заедно? Активност на ученикот - одговара и дискутира на прашањата. Најавувам дека ќе читам текст од кои треба да откријат дали некој направил грешка во однесувањето кон другарчињата. БУРА на идеи - другарство</p> <p>Главна активност Изразно читање на текстот од страна на наставникот. Нејасни зборови и разработка на текстот преку прашања. Кој е главен лик во текстот? Што имала Фросина? Со кој си играла Фросина? Дали и било убаво на Фросина? Читање на текстот од страна на ученик.</p> <p>Завршна активност Запишување на реченици за другарството. Другарство започнува од најмала возраст и трае цел живот. Другарство е да му помогнеш на другарчето. Другарството вреди, а другарот треба да се почитува...</p> <p>Да се напишат 5 реченици за другарството</p> <p>Рефлексција</p>	<p>Табла, компјутер. Предмети со геометриски и други форми од кои може да се состават буквите од македонската азбука Наставни листови, плакати, постери, илустрации со слики (одделени или во низа) поврзани со содржините и активностите</p>	<p>Усни одговори на прашања во дискусија</p> <p>Придонес во групните активности</p> <p>Придонес во изведување на заклучоци</p>



Содржини и поими	Стандарди за оценување	Часови и дата на реализација	Сценарио на часот	Средства	Следење на напредокот
<p>19. Диктат за утврдување на текстот</p>	<p>Чита зборови, реченици, текстови напишани со изучените букви. • Одговара на едноставни прашања во врска со прочитан текст. • Поставува прашања во врска со прочитаниот текст.</p>	<p>1</p>	<p>Воведни активности</p> <p>По проверката на домашната задача, поведувам разговор со учениците за досегашната работа: Дали имате потешкотии при пишувањето на зборови и реченици? Кога се употребува голема буква? Што стои на крајот од реченицата? Која реченица е расказна реченица? Ја истакнувам целта на часот.</p> <p>Главна активност</p> <p>Учениците ги подготвуваат своите тетратки за диктат. Им читам реченици со буквите кои се досега изучени а учениците внимателно ме следат и запишуваат. Се работи самостојно Доколку има потреба се повторува прочитаната реченица.</p> <p>Завршна активност</p> <p>Проверка на диктатот и разговор за направените грешки.</p> <p>Корекција - точно пишување</p> <p>Рефлексција</p>	<p>Табла, компјутер. Наставни листови, плакати, постери, илустрации со слики (одделени или во низа) поврзани со содржините и активностите</p>	<p>Усни одговори на прашања во дискусија</p> <p>Придонес во групните активности</p> <p>Придонес во изведување на заклучоци</p>

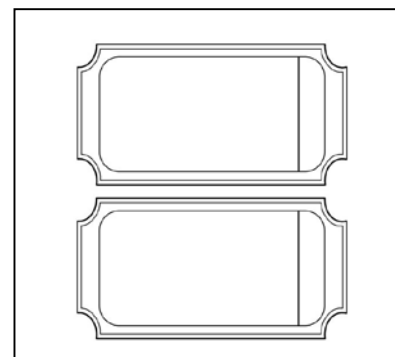

Содржини и поими	Стандарди за оценување	Часови и дата на реализација	Сценарио на часот	Средства	Следење на напредокот
20. Препознај ги буквите	<p>Чита зборови, реченици, текстови напишани со изучените букви. •</p> <p>Одговара на едноставни прашања во врска со прочитан текст.</p> <p>• Поставува прашања во врска со прочитаниот текст</p>	1	<p>Воведни активности</p> <p>Кажување на буквите од азбуката со пеење на песничката од Бушава Азбука (А, Б, В, Г, Д, Ѓ, Е, Ж, З, С, И, Ј, К, Л, Љ, М, Н, Њ, О, П, Р, С, Т, Ќ, У, Ф, Х, Ц, Ч, Џ, Ш</p> <p>Препознај ги буквите</p> <p>Главна активност</p> <p>Учениците се поделени во групи и секоја група добива по неколку букви од азбуката и има за задача да смислат предмети или животни кои почнуваат на тие букви. Пр.</p> <p>М- мече, молив, мама Р- радио, Ристе, рамка З- злато, зимница, зајак П- пиперка, петок, пенкало</p> <p>Секоја од групите презентираат, а другите групи можат и да додаваат нови зборчиња</p> <p>Завршна активност</p> <p>Во Paint да ја напишат омилената буква и да ја обојат. За дома- Секој ученик да напише и да украси по една до две букви од азбуката.</p> <p>Рефлексција</p>	Молив Работен лист	<p>Усни одговори на прашања во дискусија</p> <p>Придонес во групните активности</p> <p>Придонес во изведување на заклучоци</p>

Содржини и поими	Стандарди за оценување	Часови и дата на реализација	Сценарио на часот	Средства	Следење на напредокот
<p>14. Обработка на песна “На крајот”</p> <p>+ Ликово</p>	<p>Чита зборови, реченици, текстови напишани со изучените букви. • Одговара на едноставни прашања во врска со прочитан текст. • Поставува прашања во врска со прочитаниот текст.</p>	1	<p>Воведни активности</p> <p>Слушање на песничката за Азбуката https://www.youtube.com/watch?v=Wqj8W1s-tw</p> <p>Ја слушаме песничката неколку пати и ја пееме Потоа дискутираме за што се зборува во неа : Азбуката наша е многу лесна и се пее како песна. Дали и вие го мислите истото тоа?</p> <p>Главна активност</p> <p>Им ја рецитирам изразно песната , а потоа следи краток разговор и меморирање на песната Ја с кажувам , а тие се мое ехо Ја учиме дел по дел, до целосно совладување . Неколку ученици ја рецитираат песната со моја помош</p> <p>Завршна активност</p> <p>Учениците имаат задача да изработат своја букварка со букви , слики и зборови Работа во парови – Секој пар добива материјали и почнуваат со реализација Интеграција со ликовно - Мојата жаба знае да чита Изработка со различни материјали во боја</p> <p>Рефлексija</p>	<p>Наставни листови, плакати, постери, илустрации со слики (одделени или во низа) поврзани со содржините и активностите</p>	<p>Усни одговори на прашања во дискусија</p> <p>Придонес во групните активности</p> <p>Придонес во изведување на заклучоци</p>

